

Stromkompensierte Drosseln

Auf Sockel
1 ... 16 A
1,8 ... 68 mH

Baureihe CHI 120
Type CHI 121 F/..
Type CHI 121 G/..

Anwendungen:

Zum Aufbau von Entstörfiltern,
Frequenzumrichtern, Schweißgeräten, USV
und Schaltanlagen.

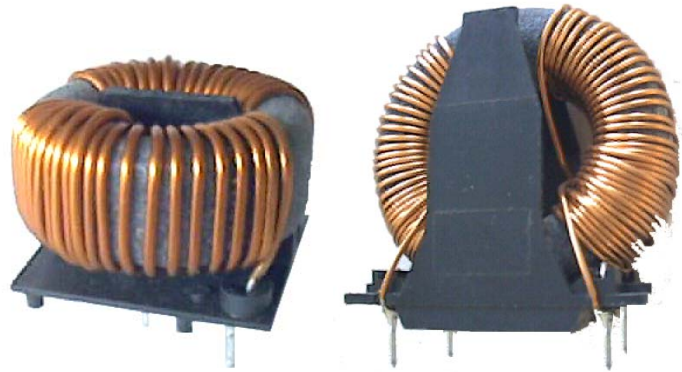

Nennspannung 250 V~	Betriebstemperatur -40 °C...+115 °C
Prüfspannung/Test voltage/Tension d'essai $U_p = 1,5 \text{ kV}/50 \text{ Hz}/2 \text{ sec. (Wicklung/Wicklung)}$	gemäß/conforming to/selon EN 138000
Nenninduktivität +50% -30% bei 10 kHz	Bauform liegend und stehend, gesockelt

Vorteile:

- Kompakte Bauform;
für Leiterplattenbestückung
- Minimales Streufeld
- Hohe Dämpfung
- Großes Kernvolumen für hohe
asymmetrische Störungen
- Geringe Gesamtverluste
- Nach UL 94 V-0

REO INDUCTIVE COMPONENTS AG

Brühler Strasse 100
D-42657 Solingen
Tel. 0049-(0) 2 12-88 04-0
Fax 0049-(0) 2 12-88 04-188
www.reo.de
email: main@reo.de

REO INDUCTIVE COMPONENTS AG

Setzermann Division
Schuldholzinger Weg 7
D-84347 Pfarrkirchen
Tel. 0049-(0) 85 61-98 86-0
Fax 0049-(0) 85 61-52 10
www.reo.de
email: setzermann@reo.de

REO INDUCTIVE COMPONENTS AG

IBK Division
Holzhausener Strasse 52
D-16866 Kyritz
Tel. 0049-(0) 3 39 71-4 85-0
Fax 0049-(0) 3 39 71-4 85-88
www.reo.de
email: ibk@reo.de

Technische Daten

Type	BV-Nr.	Nenninduktivität L_N (mH) je Wicklung	Nennstrom I_N (A)	Gleichstromwiderstand R_{CU} (m Ω) je Wicklung
CHI 121 F/10/3,9	942364	3,9	10	18
CHI 121 F/16/2,7	942366	2,7	16	8
CHI 121 G/1/68	942320	68	1	1000
CHI 121 G/2/18	942321	18	2	230
CHI 121 G/4/6,8	942322	6,8	4	60
CHI 121 G/6/3,6	942323	3,9	6	38
CHI 121 G/8/2,7	942324	2,7	8	21
CHI 121 G/10/1,8	942325	1,8	10	12
CHI 121 G/16/2,7	942326	2,7	16	8

Frequenz bis 30 MHz

Frequency up to 30 MHz

Fréquence jusqu'à 30 MHz

Maßbild

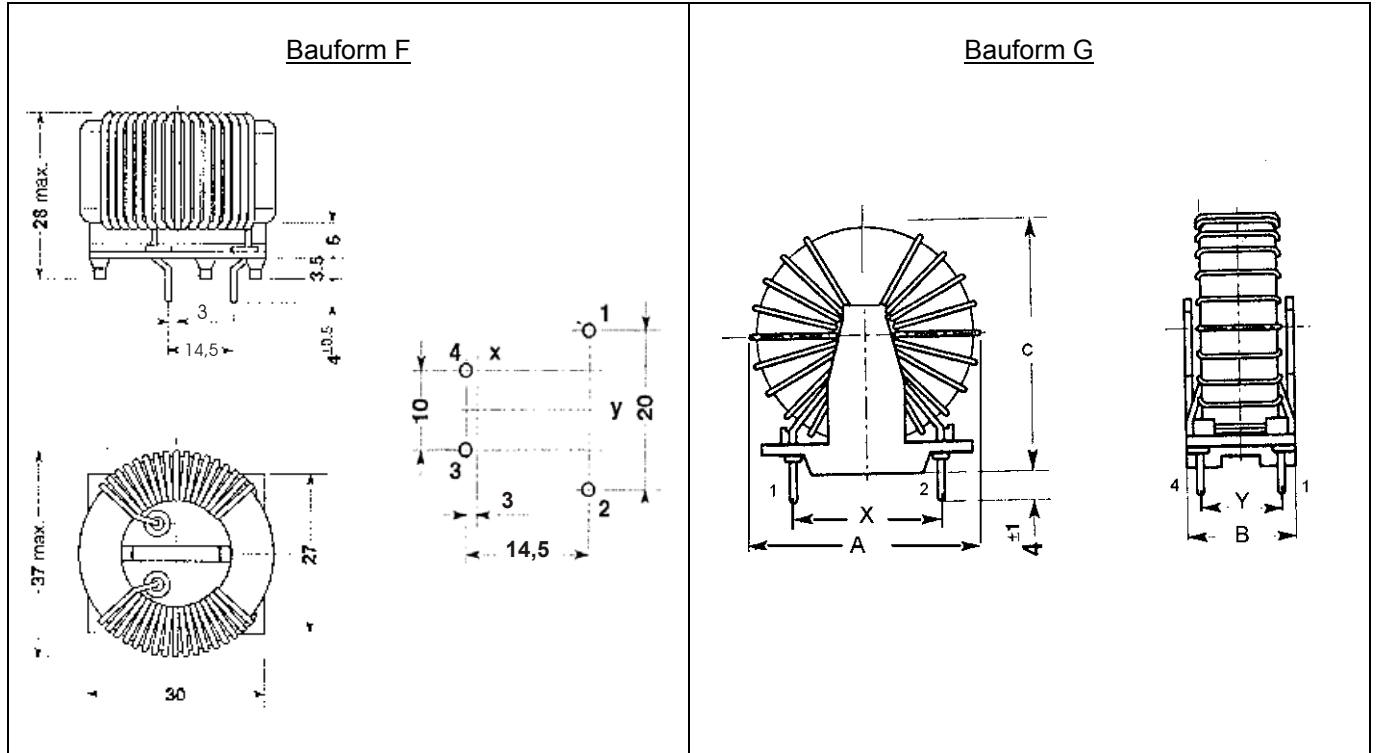

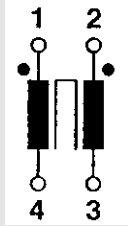
Type	BV-Nr.	A	B	C	X	Y	Schaltung
CHI 121 G/1/68	942320	39	20,5	40	25,7	15,24	
CHI 121 G/2/18	942321						
CHI 121 G/4/6,8	942322						
CHI 121 G/6/3,6	942323						
CHI 121 G/8/2,7	942324						
CHI 121 G/10/1,8	942325						
CHI 121 G/16/2,7	942326						

Stromkompensierte Funkentstördrosseln

Grundlagen

Stromkompensierte Funkentstördrosseln sind ein wichtiger Bestandteil in getakteten Stromversorgungen, in Frequenzumrichtern und USV-Anlagen. Sie dienen in der Hauptsache zur Dämpfung asymmetrischer leitungsgebundener Störungen. Ihre Auslegung ist bestimmt durch die Vorgaben der entsprechenden Normen (EN 500081; EN 500082) und das spezifische Störproblem.

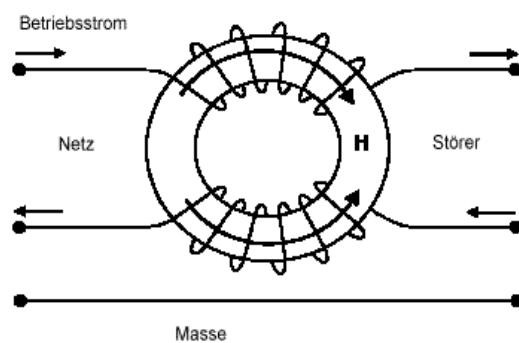

Funktionsprinzip einer stromkompensierten Funkentstördrossel

Der Laststrom fließt durch die Wicklungen, so daß sich die daraus resultierenden magnetischen Felder aufheben. Somit wird der Laststrom lediglich durch den ohmschen Widerstand und die bei Betriebsfrequenz vernachlässigbar kleine Streuinduktivität gedämpft.

Treten asymmetrische Störungen auf, wirkt die Nenninduktivität mit hoher Impedanz stark dämpfend. Die Dämpfungseigenschaften einer stromkompensierten Drossel werden durch ihren Impedanzverlauf über dem Störspektrum quantifiziert.

Die Drosseln sind vor allem für Netzeingangsfilter geeignet, können aber ebenso in Ausgangsfiltern von Frequenzumrichtern zur du/dt -Begrenzung wirkungsvoll eingesetzt werden.

Anwendungsbeispiel:

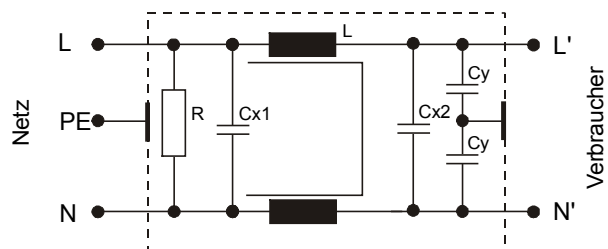

Standard Netzfilter mit stromkompensierter Drossel