

du/dt-Drosseln
dV/dT-Chokes
Selbs du/dt
6 ... 100 A
0,7 ... 7,5 mH

Baureihe CHI 830
Type CHI 831 Q/...

Anwendungen:

Spannungsanstiegsbegrenzung am Ausgang schnellschaltender Halbleiter.
Minderung von Ableitströmen. Zusätzliche Entstörung speziell auch im IT Netz.

Applications:

Output filter used with fast switching semiconductors, for reducing harmonics.
Reduction of leakage currents. Additional suppression of interference, especially in IT networks.

Applications:

Filtre de sortie utilisé avec des semiconducteurs à commutation rapide pour réduire des ondes harmoniques.
Réduction des courants de fuite. Antiparasitage supplémentaire, en particulier dans des systèmes protecteurs IT.



Nennspannung 500 V~	Betriebstemperatur -40 °C...+115 °C
Prüfspannung/Test voltage/Tension d'essai U _p = 2,5 kV/50 Hz/2 sec. (Wicklung/Wicklung/Becher)	gemäß/conforming to/selon EN 138000
Nenninduktivität +50% -30% bei 10 kHz	Bauform Vergossen im Kunststoffgehäuse mit Klemmen

Vorteile:

- Hohe Induktivität
- Geringe Gesamtverluste
- Gute Befestigungsmöglichkeit
- Minimales Streufeld
- Hohe Dämpfung
- Kunststoff-Gehäuse

Benefits:

- Higher inductance
- Reduced losses
- Easy to install
- Minimum stray fields
- Higher damping
- Plastic housing

Ses avantages:

- Inductivité élevée
- Pertes réduites
- Assemblage facile
- Champ de fuite minimal
- Haute atténuation
- Boîtier en plastique

REO INDUCTIVE COMPONENTS AG

Brühler Strasse 100
D-42657 Solingen
Tel. 0049-(0) 2 12-88 04-0
Fax 0049-(0) 2 12-88 04-188
www.reo.de
email: main@reo.de

REO INDUCTIVE COMPONENTS AG

Setzermann Division
Schuldholzinger Weg 7
D-84347 Pfarrkirchen
Tel. 0049-(0) 85 61-98 86-0
Fax 0049-(0) 85 61-52 10
www.reo.de
email: setzermann@reo.de

REO INDUCTIVE COMPONENTS AG

IBK Division
Holzhausener Strasse 52
D-16866 Kyritz
Tel. 0049-(0) 3 39 71-4 85-0
Fax 0049-(0) 3 39 71-4 85-88
www.reo.de
email: ibk@reo.de

Technische Daten • Technical data • Données techniques

Type	BV-Nr.	Induktivität Inductance Inductance [mH]	Nennstrom Rated current Courant nominal [A]	Gleichstromwiderstand DC Resistance Résistance de courant continu R _{cu} [mΩ]
CHI 831 Q/6/7,5	945150	7,5	6	50
CHI 831 Q/10/4,5	945151	4,5	10	19
CHI 831 Q/16/4,0	945152	4,0	16	12
CHI 831 Q/25/2,5	945153	2,5	25	6,8
CHI 831 Q/36/1,8	945154	1,8	36	3,5
CHI 831 Q/64/1,5	945155	1,5	64	1,5
CHI 831 Q/85/1,2	945156	1,2	85	1
CHI 831 Q/100/0,7	945157	0,7	100	0,7

Maßbild • Dimension Drawing • Schéma mécanique

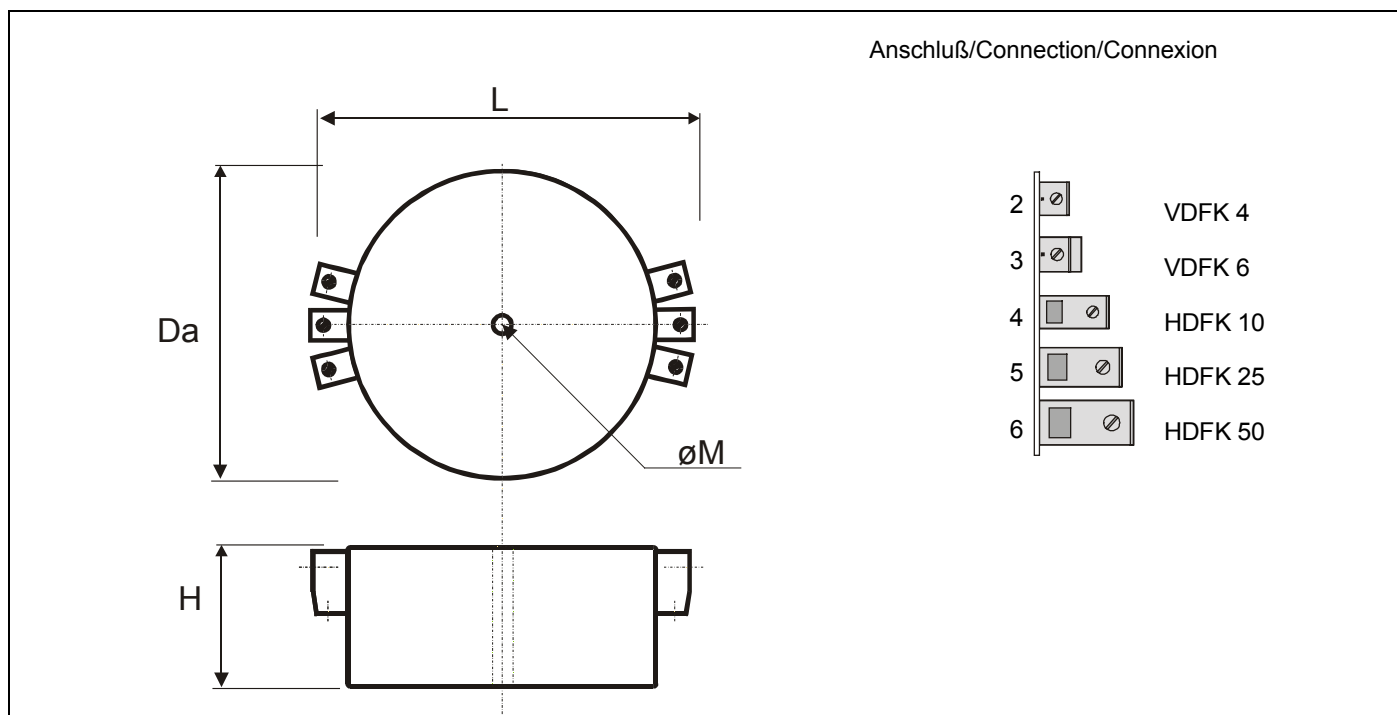

Type	Abmessungen • Dimensions • Cotes				Anschluß Connection Connexion
	Da [mm]	L [mm]	H [mm]	$\varnothing M$ [mm]	
CHI 831 Q/6/7,5	67	89	40	5,1	2
CHI 831 Q/10/4,5	67	89	40	5,1	2
CHI 831 Q/16/4	88	110	50	5,1	2
CHI 831 Q/25/2,5	88	120	50	5,1	3
CHI 831 Q/36/1,8	88	120	50	5,1	3
CHI 831 Q/64/1,5	140	190	66	8,2	4
CHI 831 Q/85/1,2	151	229	83	8,2	5
CHI 831 Q/100/0,7	151	237	83	8,2	6

Schaltung • Circuit • Circuit



du/dt-Drossel

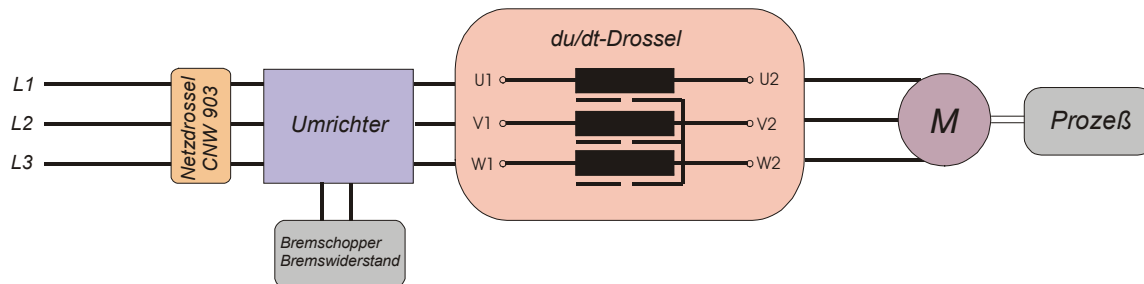

Durch die Schaltflanken eines Frequenzumrichters werden die Leitung und der Motor schnellen Spannungsanstiegen ausgesetzt. Die Lebensdauer der Isolation wird dadurch verkürzt.

Durch den Einsatz einer REO du/dt-Drossel wird im Schaltmoment eine Spannungsanstiegsbegrenzung durchgeführt.

Verluste und Erwärmungen sind damit minimiert. Der Ableitstrom wird gesenkt.

