



Módulo básico BM

Módulo de expansión EM

Referencias de pedido	
REOVIB SMART-System/BM N° ID / ID-Nr.: 604320	REOVIB SMART-System/EM N° ID / ID-Nr.: 604330

Características:

Triacs de mando económicos de funcionamiento por módulos que permiten controlar transportadores vibrantes.

A partir de un módulo básico con bornes de entrada para la alimentación de la red, se pueden alinear otros dos módulos mediante conectores. Cada módulo proporciona los bornes de conexión para el transportador y incluye todas las posibilidades de ajuste del transportador. El módulo básico comprende un filtro de interferencia CEM así como una fuente de alimentación para la electrónica de control. Los módulos constan de todas las funciones necesarias para montar una estación de transporte completa incluyendo un transportador lineal, un transportador circular y una tolva. Cada módulo presenta una entrada de sensor para un sensor PNP de 24 V, CC, así como el control del carril (circuito de acumulación) una entrada de validación y un relé de estado. El valor nominal se puede definir mediante una tensión de 0 a 10 V, CC, una corriente de 0(4) a 20 mA o un potenciómetro de 10 KOhm.

Módulo básico

- Conexión a la red con filtro CEM y fuente de alimentación para la electrónica de control
- 1 salida para un transportador
- Ajuste del grafo de control mediante los trimer Umin y Umax
- Ajuste de las temporizaciones de conexión y desconexión mediante los trimer t-on y t-off
- Frecuencia de vibración 50/100 Hz.
- Tensión de red 110 V / 240 V
- Valor nominal 0 - 10 V ó 0(4) - 20 mA
- Inversión del sensor

Módulo de expansión

- 1 salida para un transportador
- Ajuste del grafo de control mediante los trimer Umin y Umax
- Ajuste de las temporizaciones de conexión y desconexión mediante los trimer t-on y t-off
- Frecuencia de vibración 50/100 Hz.
- Valor nominal 0 - 10 V ó 0(4) - 20 mA
- Inversión del sensor

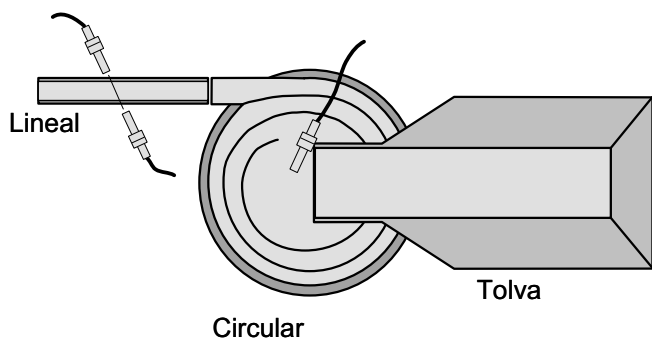

Datos técnicos:

- Tensión de entrada conmutable: 110/240 V, +/- 10% 50/60 hz.
- Tensión de salida: 20 -100 V / 40 - 210 V
- Corriente de salida: 6 A como máximo por módulo - corriente total 12 A
- Frecuencia de vibración conmutable: 50 / 100 Hz. (60/120 Hz en caso de 60 Hz)
- Alimentación del sensor: 24 V, CC (50 mA)
- Entrada de liberación: 24 V, CC, o por contacto
- Relé de estado: Contacto inversor (250 V como máximo, 1 A)
- Tipo de protección: IP 00
- Temperatura ambiente de funcionamiento : 0 - 45 °C
- Temperatura de almacenamiento : -10 - 85 °C

Indicaciones de seguridad

El presente documento incluye la información necesaria para utilizar debidamente los productos aquí descritos. Está dirigido a personal técnico cualificado.

Dicho personal dispone de formación específica, experiencia profesional y amplios conocimientos sobre las normas, disposiciones y reglamentos vigentes en materia de prevención de accidentes y de condiciones de servicio, por lo que ha sido autorizado por los responsables de seguridad del equipo para realizar las actividades necesarias de detección y prevención de los posibles peligros. (Definición de personal cualificado según IEC 364).



¡ADVERTENCIA!

¡Tensión peligrosa!

La no observación de esta advertencia puede provocar daños materiales, graves accidentes e incluso poner en peligro la vida de los usuarios.

Desconecte la fuente de alimentación antes de realizar trabajos de montaje y desmontaje, así como para realizar un cambio de fusibles o modificaciones en la instalación.

Respete las normas de seguridad y de prevención de accidentes válidas para cada caso específico.

Antes de la puesta en marcha debe comprobarse que la tensión nominal del equipo coincida con la tensión de la red local.

Los dispositivos de paro de emergencia deben permanecer activados en todos los modos de servicio. El desbloqueo del dispositivo de paro de emergencia no debe provocar una puesta en marcha incontrolada del equipo.

Las conexiones eléctricas deben estar tapadas.

Una vez finalizado el montaje, debe comprobarse el correcto estado de conexión de los conductores de protección.



Uso conforme a la finalidad prevista

Los equipos descritos en el presente documento son aparatos eléctricos para usar en instalaciones industriales.

Fueron concebidos para controlar transportadores vibrantes electromagnéticos.



Declaración de conformidad



Por la presente, declaramos que este producto es conforme a las normas EN50081-2 y EN50082-2 según la directiva 89/336/CEE.

REO ELEKTRONIK AG, D-42657 Solingen

Puesta en marcha

 ¡Controlar!	<p>¿La tensión de red, la tensión de servicio del transportador y la tensión de entrada del equipo concuerdan?</p> <p>¿La gama de potencia del equipo incluye la potencia absorbida por el transportador?</p> <p>¿Cuál es la frecuencia de vibración del transportador ?</p>
<p>¡Empalmar el equipo según las instrucciones de conexión, realizar una toma de tierra correcta!</p>	
 ¡Atención!	<p>¡Un ajuste incorrecto de la frecuencia puede destruir los electroimanes del transportador! Asegúrese de que se utilicen los imanes adecuados en caso de funcionamiento media onda (50 Hz. / 3000 osc./min. / 3600 osc./min.).</p>
 ¡Nota!	<p>Para poder aprovechar el circuito lógico interno, hay que poner el jumper J1 en la placa inferior de circuitos impresos de los módulos de expansión en la posición no. 2. De este modo, se fija la sucesión de los equipos (lineal, circular, tolva): el transportador lineal bloquea el transportador circular, el transportador circular bloquea la tolva.</p>

Módulo básico

Posibilidades de ajuste:

- Umin Tensión mínima de salida (valor nominal 0)
- Umax Tensión máxima de salida (valor nominal 100%)
- t-on Circuito de acumulación Temporización de conexión
- t-off Circuito de acumulación Temporización de desconexión

- S1 Frecuencia de vibración 50/100 Hz. (60/120 Hz)
- S2 Inversión del sensor
- S3 Valor nominal 0(4) - 20mA ó 0 - 10V, CC/ o potenciómetro 10KΩhm
- S4 Tensión de red 110V/240V

Servicio combinado con el módulo de expansión

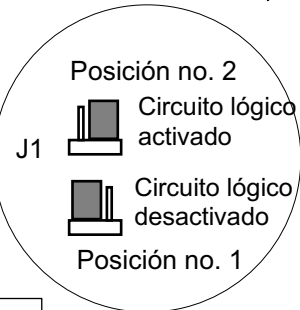
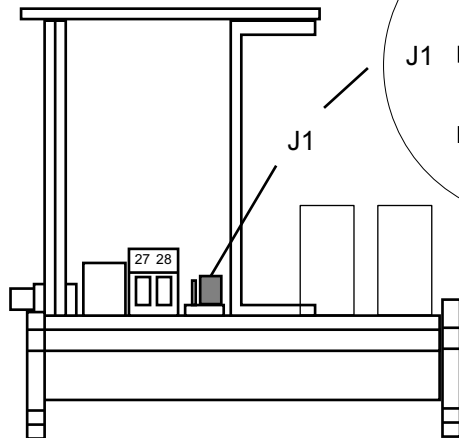

Para combinar la función de diferentes módulos, los contactos de relé de estado (bornes 27+28) se pueden cablear con las entradas de liberación subsiguientes (bornes 5+6) o bien resulta posible aprovechar el enlace establecido automáticamente por los conectores. Para ello, hay que poner el jumper J1 en la placa inferior de circuitos impresos de los módulos de expansión en la posición no. 2. Con esta conexión, se fija la sucesión de los transportadores: el lineal bloquea el circular y el circular bloquea la tolva.

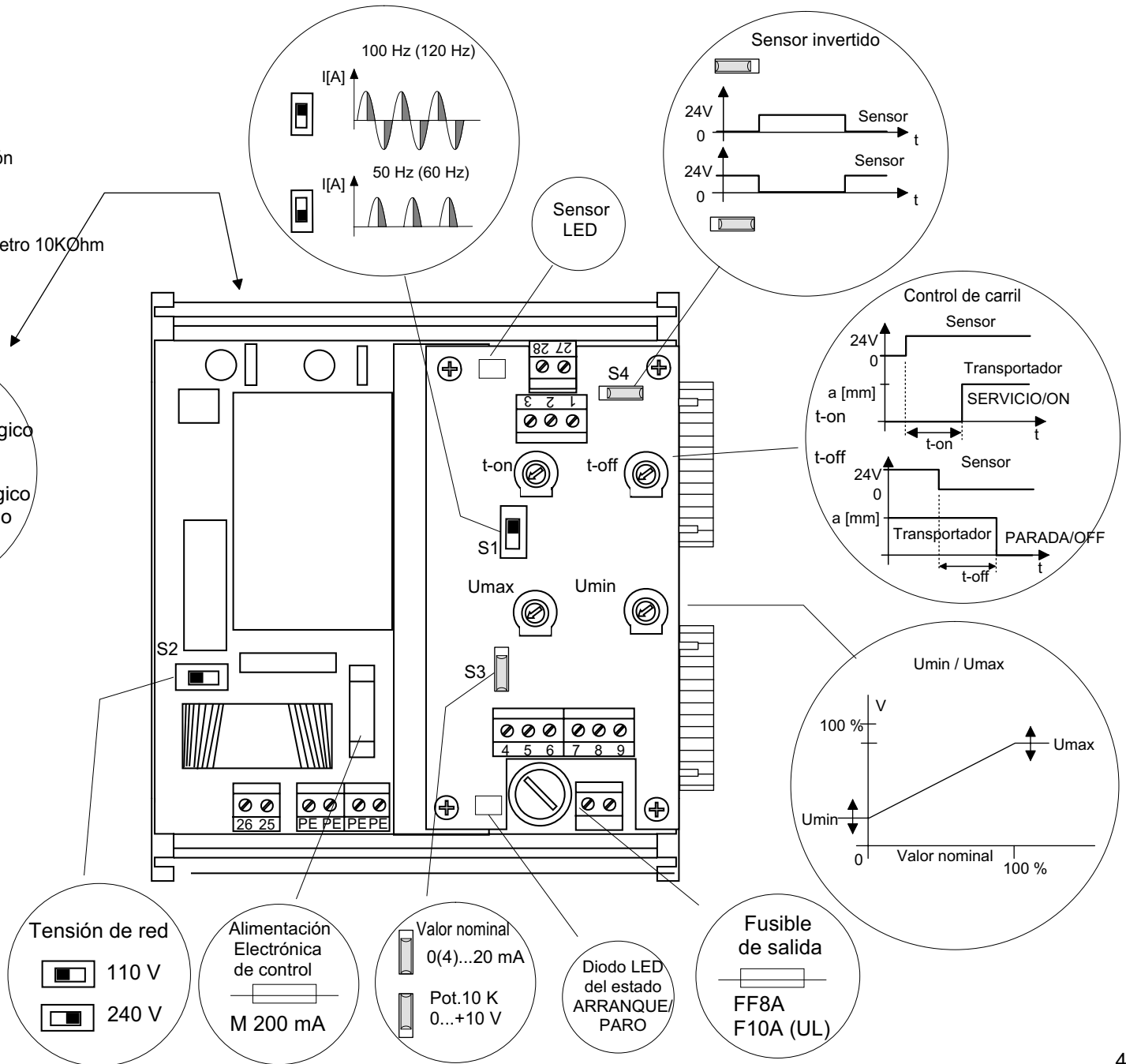

Módulo de expansión

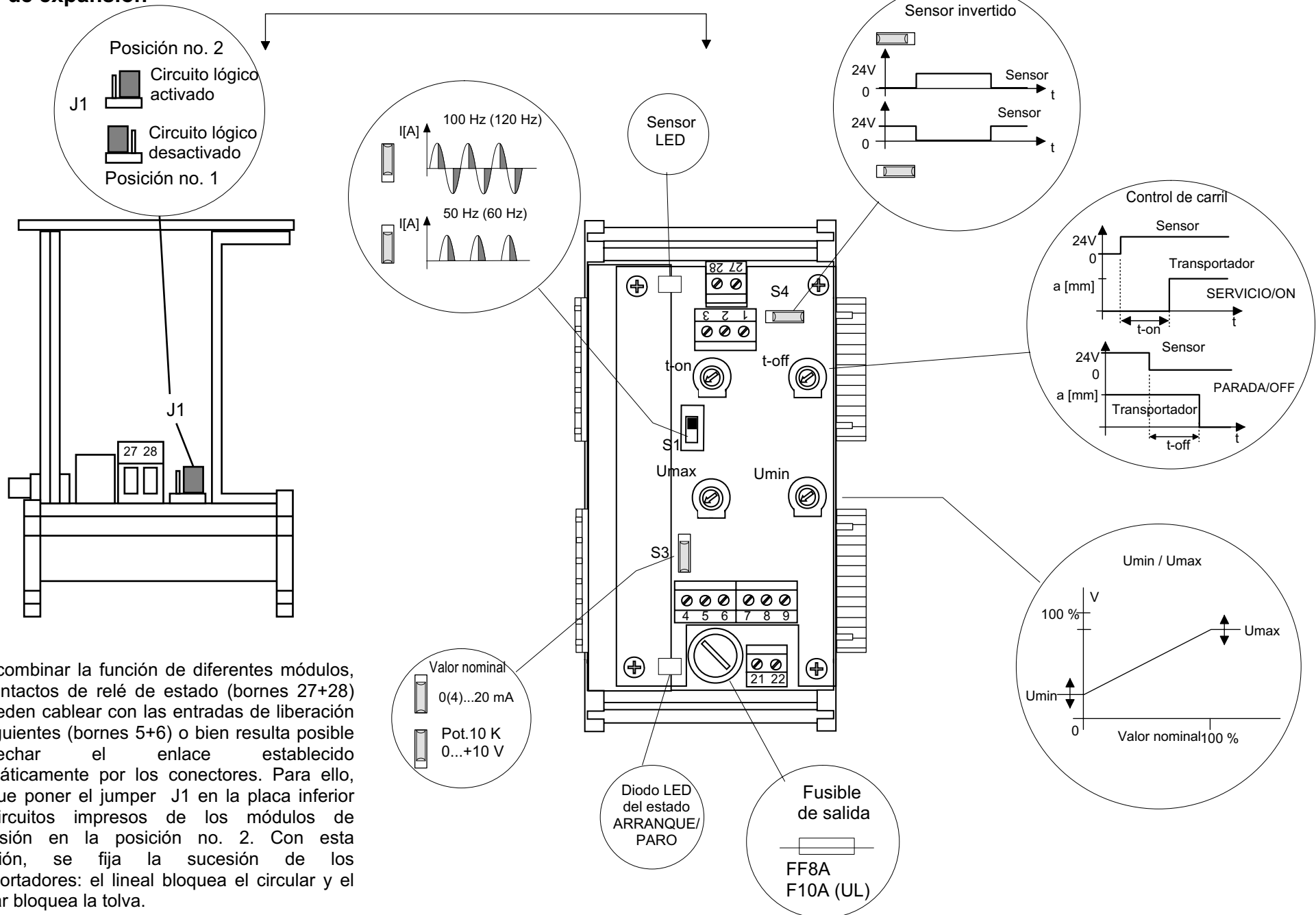

Para combinar la función de diferentes módulos, los contactos de relé de estado (bornes 27+28) se pueden cablear con las entradas de liberación subsiguientes (bornes 5+6) o bien resulta posible aprovechar el enlace establecido automáticamente por los conectores. Para ello, hay que poner el jumper J1 en la placa inferior de circuitos impresos de los módulos de expansión en la posición no. 2. Con esta conexión, se fija la sucesión de los transportadores: el lineal bloquea el circular y el circular bloquea la tolva.

Conexión

Módulo básico

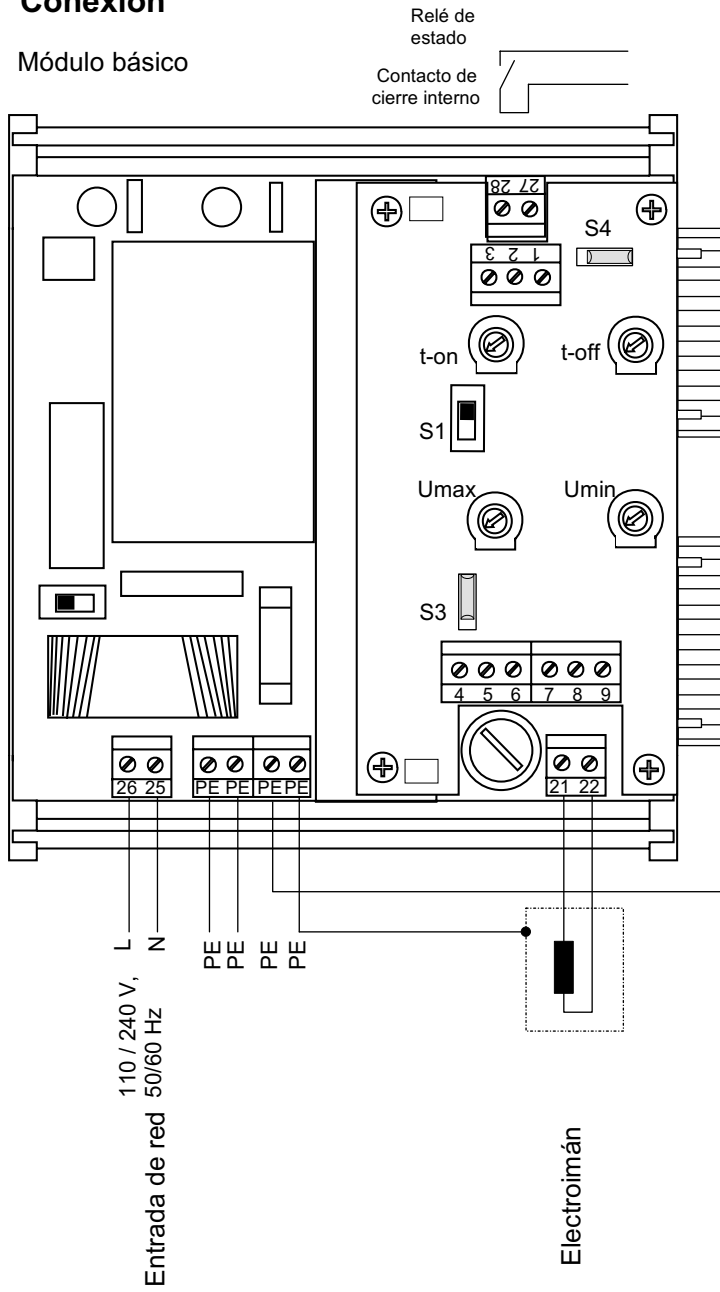

Módulo de expansión

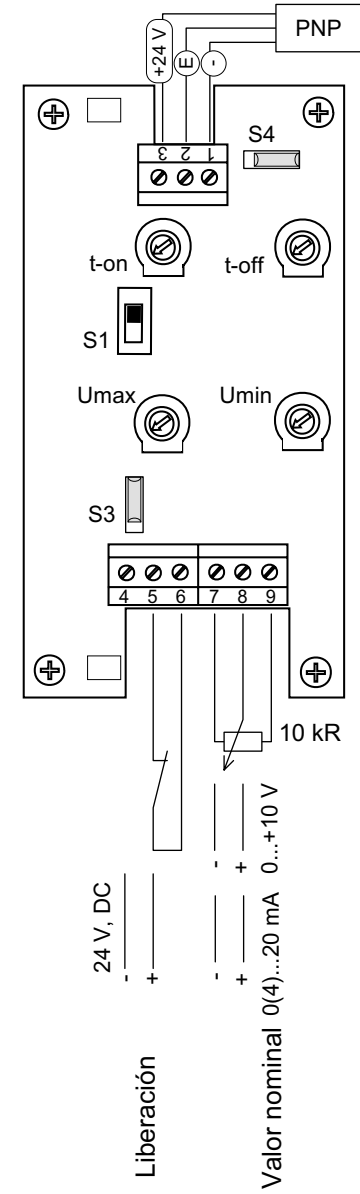
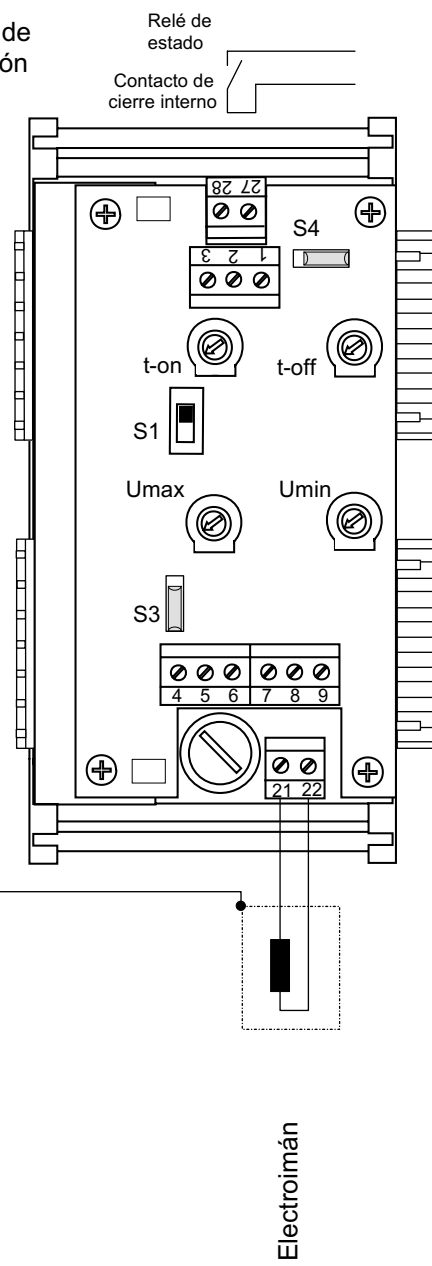

Medidas [mm]

